

Części niezbędne do skonstruowania oprawy na bazie profilu PK-4

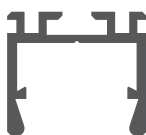

Listwa montażowa (A)



Profil (B)



Taśma LED (C)



Zaślepka (D)



Osłona (E)

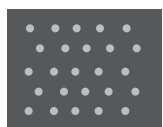

Wkładka ochronna (F)



Zaślepka duża (G)

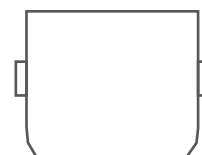

Mocownik (H)

Elementy niezbędne przy czynnościach montażowych:

- klej
- wiertarka

UWAGA! Wszystkie taśmy LED powinny być podłączone do zasilacza 12 V lub 24 V.

WAŻNE: Instrukcja przedstawia najbardziej podstawową formę montażu.

Więcej metod i powiązanych akcesoriów znajdziesz na stronie klusdesign.pl

1. Nawierć listwę techniczną (A) i profil (B) w tym samym miejscu, tak aby przeprowadzić przewód zasilający.

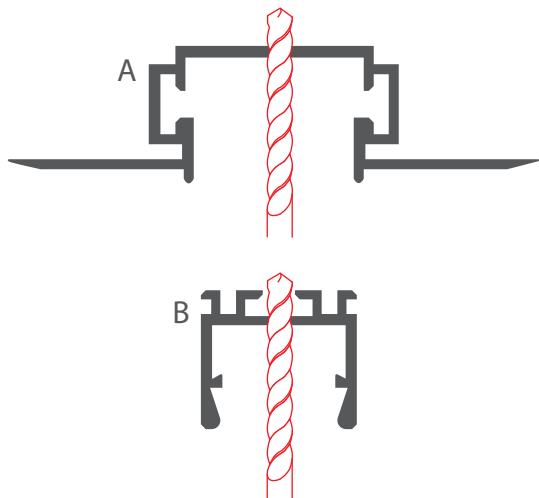

2. Do profilu (B) wklej taśmę LED (C), wyprowadź przewód zasilający przez nawiercony otwór i załóż osłonę (E).

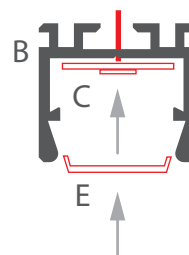

3. Załóż na profil (B) mocowniki (H). Zalecane są 2 mocowniki na 1m profilu lub 3 na 2m profilu. Załóż zaślepki (D).

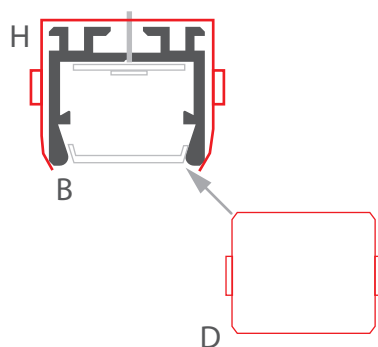

4. Załóż zaślepki duże (G) na listwę montażową (A).

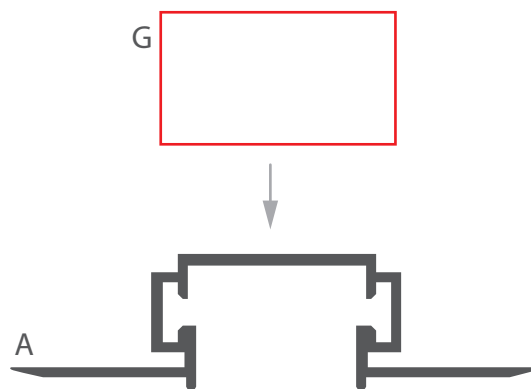

5. Wklej listwę montażową (A) we wpust i wprowadź do listwy przewód zasilający przez nawiercony otwór. Włóż do listwy wkładkę ochronną (F).

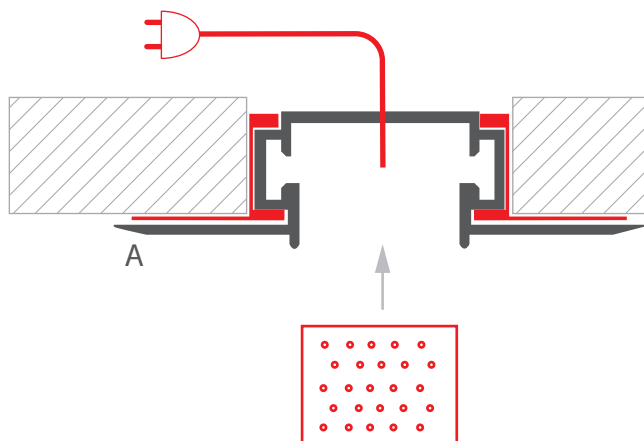

6. Pokryj listwę (A) gładzią gipsową i pomaluj. Wkładka ochronna ochroni wnętrze listwy montażowej podczas wszystkich prac „mokrych”.

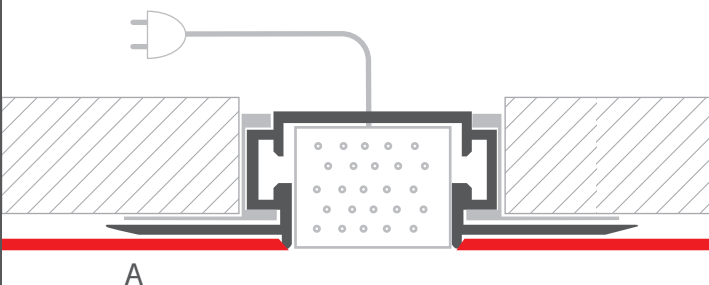

7. Usuń wkładkę ochronną (F).

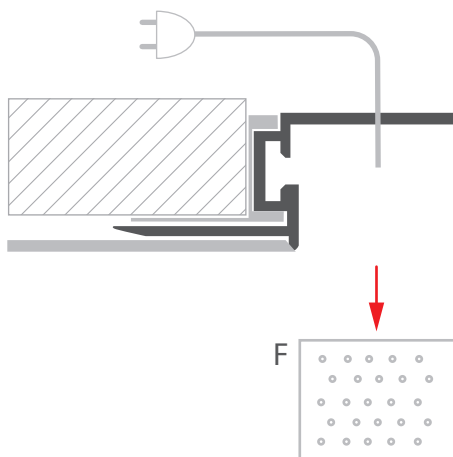

8. Połącz przewody zasilające i wepnij profil (B) w listwę.

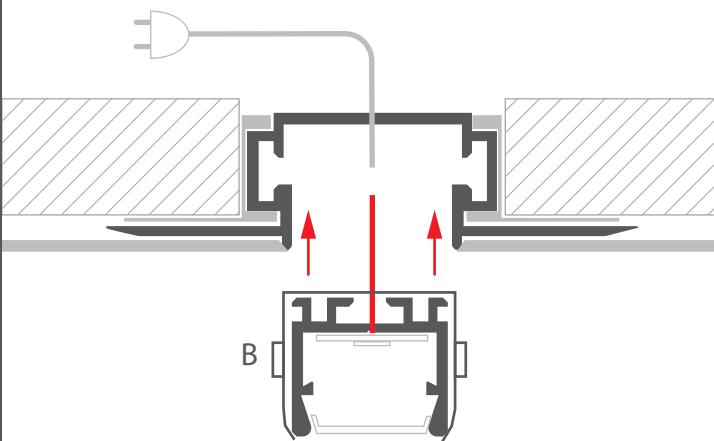

UWAGA! W celu zdemontowania oprawy, należy użyć dwóch dowolnych blaszek o grubości nie większej niż 0,5 mm. Należy wprowadzić je w szczeliny między listwą montażową a profilem po obu stronach pierwszego mocownika (od strony jego widocznego zaczepu).

Przesunięcie blaszek w stronę mocownika spowoduje wyklknięcie jego zaczepów i uwolnienie go z listwy montażowej. Czynność powtórz przy wszystkich mocownikach.

