

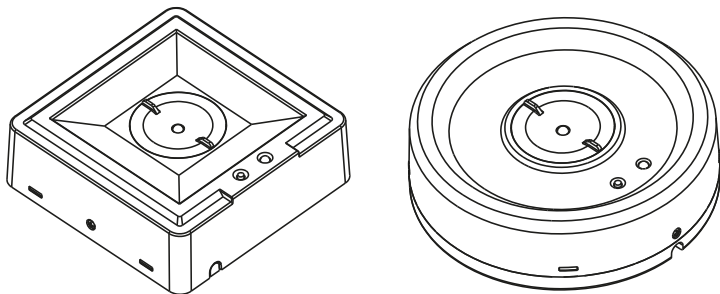

BEMKO Sp. z o.o.
ul. Bocznicowa 13
05-850 Jawczyce
POLAND
www.bemko.eu



SKL-R-3SC-AW2H-CNBOP	SKL-R-3SO-AW2H-CNBOP	SKL-R-3SX-AW2H-CNBOP
SKL-R-3SC-AW3H-CNBOP	SKL-R-3SO-AW3H-CNBOP	SKL-R-3SX-AW3H-CNBOP
SKL-S-3SC-AW2H-CNBOP	SKL-S-3SO-AW2H-CNBOP	SKL-S-3SX-AW2H-CNBOP
SKL-S-3SC-AW3H-CNBOP	SKL-S-3SO-AW3H-CNBOP	SKL-S-3SX-AW3H-CNBOP
SKL-R-3SC-AT2H-CNBOP	SKL-R-3SO-AT2H-CNBOP	SKL-R-3SX-AT2H-CNBOP
SKL-R-3SC-AT3H-CNBOP	SKL-R-3SO-AT3H-CNBOP	SKL-R-3SX-AT3H-CNBOP
SKL-S-3SC-AT2H-CNBOP	SKL-S-3SO-AT2H-CNBOP	SKL-S-3SX-AT2H-CNBOP
SKL-S-3SC-AT3H-CNBOP	SKL-S-3SO-AT3H-CNBOP	SKL-S-3SX-AT3H-CNBOP

SKALER

INSTRUKCJA - OPRAWA AWARYJNA



Wyprodukowano po 13 sierpnia 2005. Nie wyrzucać zużytych urządzeń elektrycznych i elektronicznych razem z odpadami komunalnymi, ze względu na obecność w sprzęcie niebezpiecznych dla środowiska substancji. Urządzenia te należy przekazać do punktu zbiórki w celu poddania recyklingowi. Informacja o punktach zbiórki dostępna jest u władz lokalnych jak i w siedzibie producenta.

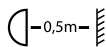

Minimalna odległość jaką może mieć oprawa oświetleniowa (jej źródła światła) od miejsc i obiektów oświetlanych wynosi 0,5m.

KONSERWACJA / EKSPLOATACJA

Wszystkie prace związane z konserwacją należy dokonywać po odłączeniu zasilania. Temperatura produktu może wzrosnąć do podwyższonej wartości. Przed przystąpieniem do konserwacji upewnić się, że temperatura produktu jest bezpieczna do jej wykonania. Zagwarantować niczym nieograniczony dopływ powietrza, nie zakrywać produktu. Do czyszczenia używać suchych i delikatnych materiałów. Nie stosować do czyszczenia środków chemicznych. Produkt nieprzystosowany do pracy w środowisku o niekorzystnych warunkach tj. wysokie zapylenie/wilgotność, woda, strefy wybuchowe, wibracje, opary chemiczne.

OPRAWY AWARYJNE SKALER wyposażone są w nowoczesne diody LED typu SMD.

Podstawa oprawy wykonana jest z PC (Poliwęglanu).

PARAMETRY TECHNICZNE:

- zasilanie: 220V-240 / 50-60Hz - wbudowany zasilacz
- moc: 3W
- power factor: >0,25
- stopień szczelności: IP40
- typ montażu: ścienny/sufitowy
- klasa ochronności: I
- temperatura pracy: 0 + 40°C
- czas ładowania: >24h
- czas pracy w trybie awaryjnym: 2h / 3h
- akumulator: 3,6V Ni-Cd
 - wersja 2h = 1500mAh
 - wersja 3h = 2500mAh

ZALECENIA:

- przynajmniej raz w roku należy przeprowadzić przegląd techniczny oprawy
- oprawy muszą pracować z dedykowanymi pakietami akumulatorów
- po zamontowaniu oprawy należy wykonać formowanie akumulatora poprzez ciągłe ładowanie przez min. 24h, a następnie pełne rozładowanie świeceniem. Aby uzyskać jak największą pojemność akumulatora należy przeprowadzić trzy pełne cykle formowania
- dla poprawnego działania oprawy, operacja formowania powinna być wykonywana przynajmniej w raz w roku
- po 4 latach należy wymienić akumulator
- przy wymianie akumulatorów należy zwrócić uwagę na biegunowość połączeń

MONTAŻ:

Uwaga! Montaż oprawy powinien być wykonany przez wykwalifikowanego elektryka.

- przed przystąpieniem do montażu oprawy należy wyłączyć zasilanie
- montaż: natynkowy do sufitu za pomocą zestawu montażowego (ramka, zawieszki), podtynkowy – na sufit kasetonowy lub w karton-gipsie za pomocą zestawu montażowego
- podłączyć przewód zasilający do zasilacza oprawy (L, N)

UWAGI:

- zakaz wprowadzania zmian w konstrukcji oprawy
- nie ponosimy odpowiedzialności za szkody powstałe wskutek nieprawidłowego montażu
- dokonywanie jakichkolwiek czynności wewnątrz oprawy przy załączonym zasilaniu grozi porażeniem prądem elektrycznym
- źródło światła w oprawie jest niewymienialne

INSTRUKCJA MONTAŻU

OPIS MONTAŻU

SKL-S

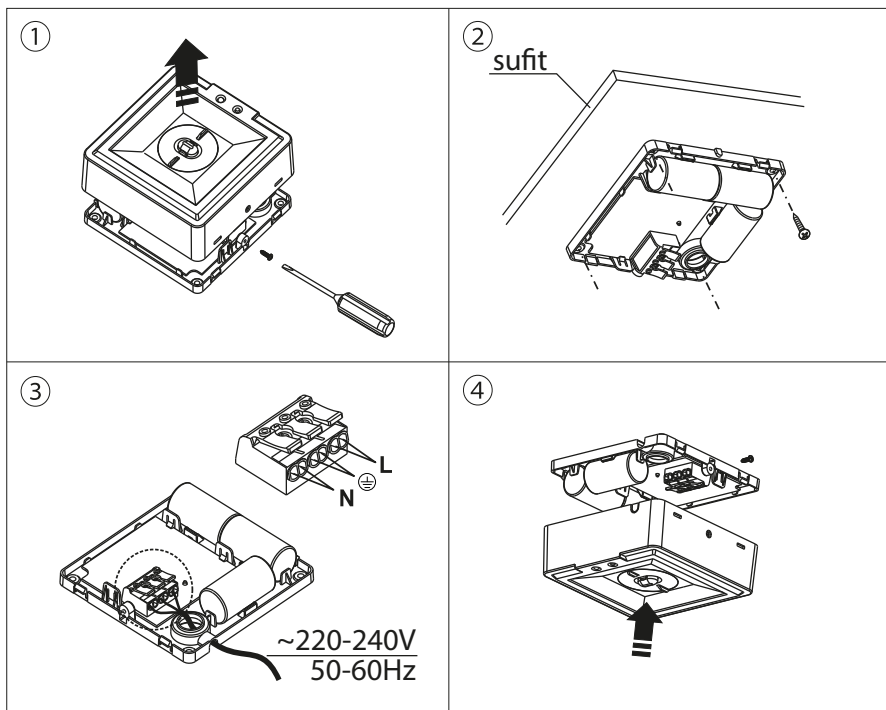

SKL-R

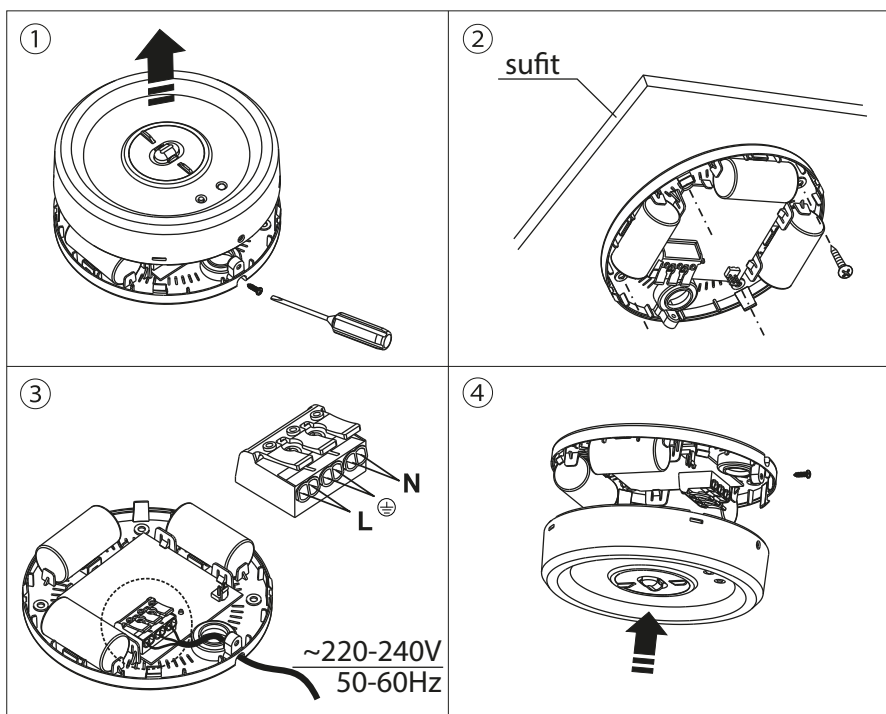

Przed przystąpieniem do montażu odłącz zasilanie.

1. Odkręć wkręt znajdujący się z boku obudowy, a następnie zdejmij pokrywę podważając zatrzaski znajdujące się na bokach obudowy. Należy to zrobić wkładając cienki, płaski wkrętak w otwory wokół obudowy. Następnie wypnij z gniazd dwa przewody łączące podstawę z pokrywą (gniazda A i B).
2. Podstawę obudowy przymocuj za pomocą zestawu montażowego do sufitu.
3. Podłącz oprawę do źródła zasilania przeprowadzając przewód zasialjący przez dławnicę.
4. Podłącz dwa przewody z pokrywy do płytki podstawy (gniazda A i B), zwracając uwagę na prawidłowe podłączenie w gniazdach. Podłącz akumulatory do płytki podstawy (gniazdo C). Następnie zatrzasknij pokrywę obudowy i przykręć śrubę zabezpieczającą.

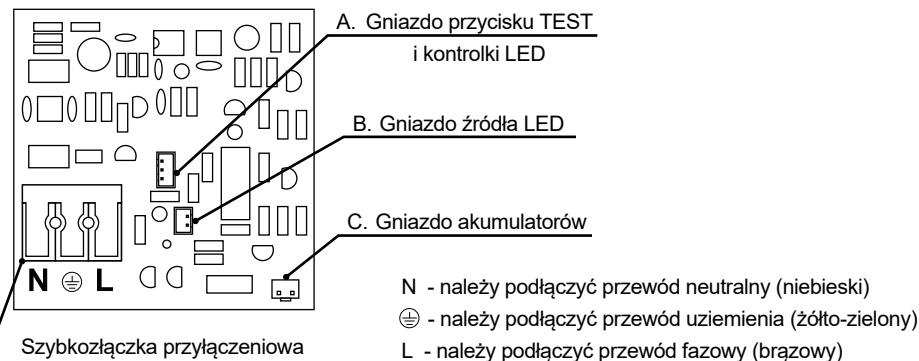

TESTOWANIE OPRAW Z TESTEM RĘCZNYM

Po podłączeniu oprawy do źródła zasilania zapala się zielona dioda sygnalizująca napięcie w układzie oraz ładowanie akumulatora. Wciśnięcie przycisku **TEST** znajdującego się na obudowie powoduje przerwę w układzie zasilania, symulując przerwę w dostawie energii elektrycznej. Układ przełącza się wtedy w tryb pracy awaryjnej, a źródło światła zostaje załączone i zasilone z akumulatora oprawy. Zwolnienie przycisku powoduje powrót do standardowej pracy urządzenia.

TESTOWANIE OPRAW Z FUNKCJĄ AUTOTESTU

Po zainstalowaniu oprawy awaryjnej przeprowadzany jest samoczynny test:

- Co miesiąc oprawa świeci przez okres 10 minut, po czym wraca do normalnego trybu pracy.
- Co rok oprawa świeci przez okres deklarowany przez producenta (2h lub 3h), po czym wraca do normalnego trybu pracy.

Wskazania lampki kontrolnej:

Dioda świeci się na zielono - normalna praca.

Dioda błyska na czerwono z częstotliwością raz na 3 sekundy - uszkodzenie akumulatora.

Dioda błyska na czerwono z częstotliwością 2 razy na 3 sekundy - Uszkodzenie źródła światła.

Dioda błyska na czerwono z częstotliwością 3x na 3 sekundy - Za krótki czas pracy oprawy w trybie awaryjnym.

Gdy oprawa awaryjna podłączona jest do źródła zasilania można dodatkowo dokonać sprawdzenia pracy w trybie awaryjnym poprzez wciśnięcie przycisku **TEST** przez 3 sekundy. Oprawa będzie świecić przez 5 minut, po czym wróci do normalnego trybu.