

















Części niezbędne do złożenia i wykorzystania zestawu W6

| | |
|--------------------------|---|
| Nakrętka górna (N) |  |
| Podkładka koronkowa (M) |  |
| Łącznik prądowy (L) |  |
| Nakrętka dolna (K) |  |
| Podkładka metalowa (J) |  |
| Podkładka górna (I) |  |
| Podkładka dolna (H) |  |
| Pręt z przelotem (G) |  |
| Głowica górna (F) |  |
| pręt (E) |  |
| |  |
| |  |
| Głowica dolna (D) |  |
| Łączni prądowy mały (C) |  |
| Podkładka tworzywowa (B) |  |
| Śruba tworzywowa (A) |  |

Elementy niezbędne przy czynnościach montażowych:

- klucz ampulowy
- wiertarka
- kombinerki

UWAGA! Lista produktów, z którymi współpracują wybrane akcesoria dostępna jest na stronie klusdesign.pl.

1. Wywierć w panelu otwór o średnicy 10 mm. Otwór musi znajdować obok przewodu z jednym biegunem prądu. Załóż łącznik prądowy (L) na końcówkę przewodu.

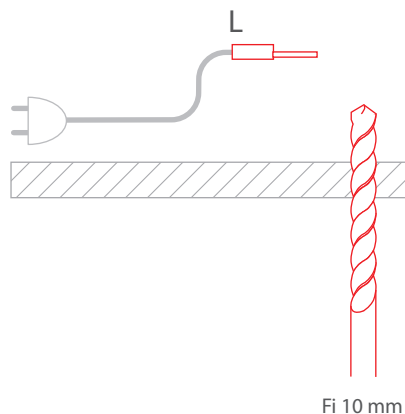

2. Włóż pręt z przelotem (D) w nawierzony otwór. Od wewnątrz nałóż na niego kolejno Podkładkę górną (F), metalową (G), Nakrętkę dolną (H), łącznik prądowy, podkładkę koronkową (J) i nakrętkę górną (K).

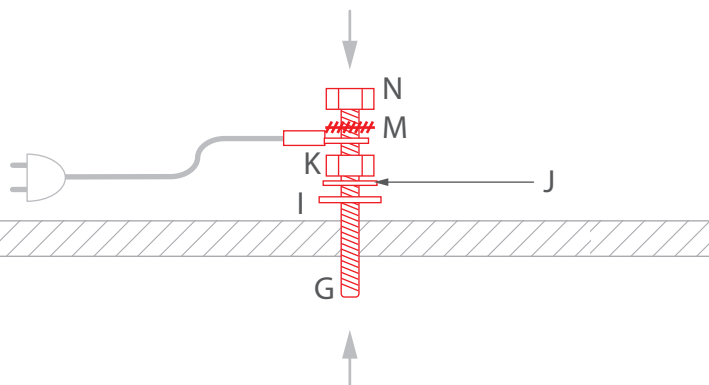

3. Na dolną część prętu z przelotem nałóż kolejno podkładkę dolną (H) i głowicę Górną (F)

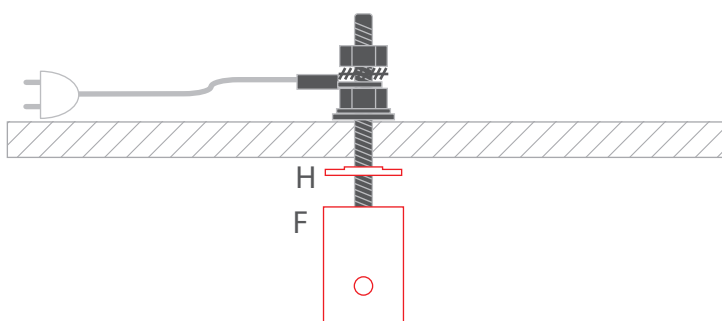

4. Nawierć otwór o średnicy 5 mm w wybranym profilu.

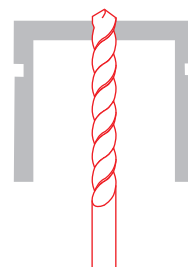

5. Sfrezuj otwór tak, by pasował do niego łeb śruby tworzywowej.

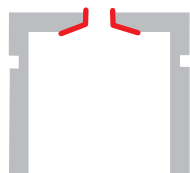

6. Zamontuj śrubę tworzywową (A), od góry nałóż na nią podkładkę tworzywową (B), łącznik prądowy mały (C) i głowicę dolną (D).

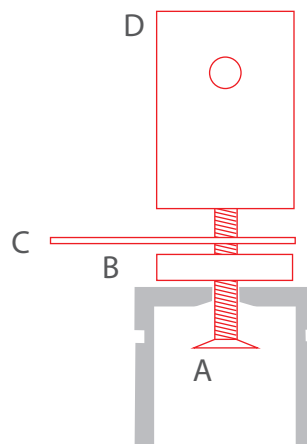

7. Podłącz przewód od taśmy LED łącznika prądowego małego. Przewód można wyprowadzić przez otwór nawiercony w zaślepce lub w profilu.

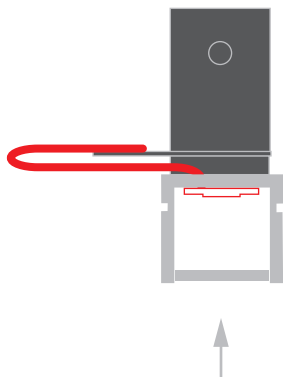

8. Zainstaluj pręt (E) w mocowniku głowicy. Zablokuj pręt, dokręcając docisk w głowicy kluczem ampulowym.

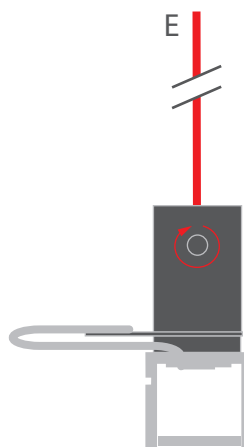

9. Zainstaluj oprawę z prętem (E) w głowicy Górnej (F). Zablokuj pręt dokręcając docisk w głowicy górnej kluczem ampulowym.

