



PL

Mocowania i elementy z grupy standardowej służą do montażu opraw oświetleniowych KLUŚ.

Grupa zawiera gotowe rozwiązania oraz pojedyncze, podstawowe elementy. W skład grupy standardowej wchodzi:

- **Gotowe mocowania** – kompletne, zmontowane elementy z głowicą
- **Głowice** – mocują oprawę oświetleniową LED (profil) do końcówki wysięgnika
- **Wysięgniki** – pręty o średnicy 3mm lub 5mm z odpowiednio ukształtowanymi końcówkami
- **Zamocowania** – elementy mocujące wysięgnik do podłoża (mur, beton, cegła, karton-gips itp.)
- **Elementy dodatkowe**

DE

Befestigungen und Elemente der Standardgruppe dienen zur Montage von KLUŚ-Leuchten. Die Gruppe beinhaltet fertige Lösungen, sowie einzelne Hauptelemente. Zu den Bestandteilen der Standardgruppe gehören:

- **Fertige Befestigungen** – zusammengebaute Fertigelemente inkl. Kopf
- **Köpfe** – dienen zur Befestigung der LED-Leuchte (Profil) an die Endkappe des Auslegers
- **Ausleger** – die Stäbe mit einem Durchmesser von 3mm oder 5mm mit entsprechend geformten Endkappen
- **Befestigungen an den Untergrund** – Elemente zur Befestigung des Auslegers an den Untergrund (Mauer, Beton, Ziegel, Gipskartonplatte usw.)
- **Zusätzliche Elemente**

EN

Fasteners and standard elements are designed for mounting KLUŚ light fixtures.

This category includes 'turnkey' solutions and single, basic elements. The standard group consists of:

- **Ready fixings** – complete, pre-assembled components with the head
- **Heads** – attach the LED fixture (profile) to the end of the arm
- **Arms** – steel rod with a diameter of 3 to 5 mm with specially shaped tips
- **Fasteners** – elements fastening the arm to the surface (wall, concrete, brick, drywall, etc.)
- **Additional items**



Głowice / Köpfe / Heads      Wysięgniki / Ausleger / Arms      Zamocowania / Befestigungen an den Untergrund / Fasteners



Pręty / Stab / Rod      Elementy zamocowania / Elemente für Befestigung an den Untergrund / Fastener elements



Elementy dodatkowe / Zusätzliche Elemente / Additional items



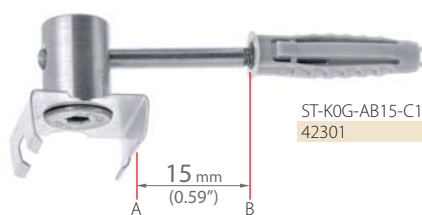

ST-K0G-AB15-C1  
42301



ST-K1G-AB15-C1  
42302

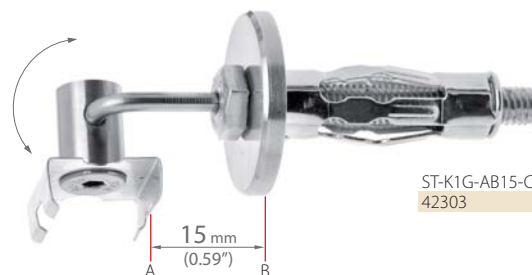

ST-K1G-AB15-C3  
42303

mocowania fertige Befestigungen ready fixings	opis Beschreibung description	rodzaj podłoża Untergrundart surface type	dla profilu für Profil for profile	numer artykułu Artikelnummer article number
ST-K0G-AB15-C1	Element mocujący z głowicą ST (standardową) do profili grupy podstawowej, długość wysięgnika 15 mm.	mur, kamień, beton Mauer, Stein, Beton wall, stone, concrete	PDS 4-ALU, PDS-O, MICRO-ALU, REGULATOR ZWK, TAMI itp.	42301
ST-K1G-AB15-C1	Befestigungselement mit ST-Kopf (Standard) für Profile der Grundgruppe, Länge des Auslegers 15 mm.	mur, kamień, beton Mauer, Stein, Beton wall, stone, concrete		42302
ST-K1G-AB15-C3	Fastening element with ST head (standard) for the primary group profiles, arm length – 15 mm.	karton-gips Gipskarton drywall		42303



**KLUS**<sup>®</sup>









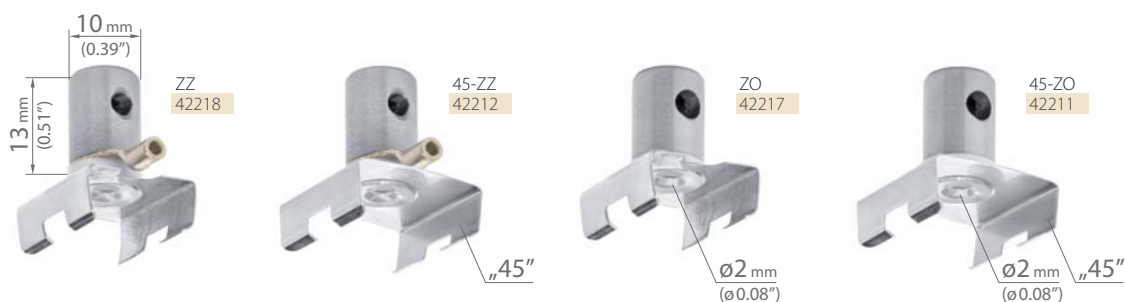

głowice Köpfe heads	opis Beschreibung description	zasilanie Stromversorgung input voltage	dla profilu für Profil for profile	numer artykułu Artikelnummer article number
BZP		-	profile KLUŚ / KLUŚ Profile / KLUŚ profiles	42213
BZP-ZZ	Głowica montowana bezpośrednio do profilu. Der Kopf wird direkt an das Profil montiert. Head mounted directly to the profile.	zewnątrzne / extern / external	profile KLUŚ / KLUŚ Profile / KLUŚ profiles	42215
BZP-ZO		wewnętrzne / intern / internal	profile KLUŚ / KLUŚ Profile / KLUŚ profiles	42214



głowice Köpfe heads	opis Beschreibung description	dla profilu für Profil for profile	numer artykułu Artikelnummer article number
ST	Głowica standardowa z mocownikiem. Der Standardkopf mit Befestigungsclip.	PDS 4-ALU, PDS-O, MICRO-ALU, REGULOR ZWK, TAMI itp.	42216
45-ST	Standard head with a mounting bracket.	45-ALU	42210

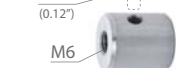

głowice Köpfe heads	opis Beschreibung description	zasilanie Stromversorgung input voltage	dla profilu für Profil for profile	numer artykułu Artikelnummer article number
ZZ		zewnątrzne / extern / external	PDS 4-ALU, PDS-O, MICRO-ALU, REGULOR ZWK, TAMI itp.	42218
45-ZZ	Głowica zasilająca z mocownikiem. Der Stromversorgungskopf mit Befestigungsclip.	zewnątrzne / extern / external	45-ALU, TAN-C5	42212
ZO	Conductive head with a mounting bracket.	wewnętrzne / intern / internal	PDS 4-ALU, PDS-O, MICRO-ALU, REGULOR ZWK, TAMI itp.	42217
45-ZO		wewnętrzne / intern / internal	45-ALU, TAN-C5	42211

Wysięgniki Ausleger Arms	opis Beschreibung description	numer artykułu Artikelnummer article number	
 K0-AB300	Wysięgnik gładki do montażu w zaczepie wzdłużnym, poprzecznym lub do własnej obróbki. Dostępny w odcinku 300mm. Glatter Ausleger für die Montage im Längs- oder Querbefestiger oder zur Eigenverarbeitung. Erhältlich in je 300 mm langen Stücken. Smooth arm for assembly in longitudinal or transverse fasteners or for own processing. Available length – 300mm.	42202	
 K1-AB300	Wysięgnik gładki z końcówką – K1 (1 raz wygiętą), do montażu w zaczepie wzdłużnym, poprzecznym lub do własnej obróbki. Dostępny w odcinku 300mm. Glatter Ausleger mit K1-Endkappe (einmal gebogen), für die Montage im Längs- oder Querbefestiger oder zur Eigenverarbeitung. Erhältlich in je 300 mm langen Stücken. Smooth arm with a K1 tip (single bend), for assembly in longitudinal or transverse fasteners or for own processing. Available length – 300mm.	42201	
 K2-AB300	Wysięgnik gładki z końcówką – K2 (2 razy wygiętą), do montażu w zaczepie wzdłużnym, poprzecznym lub do własnej obróbki. Dostępny w odcinku 300mm. Glatter Ausleger mit K2-Endkappe (zweimal gebogen), für die Montage im Längs- oder Querbefestiger oder zur Eigenverarbeitung. Erhältlich in je 300 mm langen Stücken. Smooth arm with a K2 tip (double bend), for assembly in longitudinal or transverse fasteners or for own processing. Available length – 300mm.	42200	
Pręt Stab Rod	opis Beschreibung description	numer artykułu Artikelnummer article number	
 M5	Pręt M5 w koszulce termokurczliwej – do budowy wysięgników. Dostępny w odcinku 1000mm. Stab M5 in einem Schrumpfschlauch – zum Bau der Ausleger. Erhältlich in je 1000 mm langen Stücken. M5 rod in a heat shrinkable sleeve – for the construction of arms. Available length – 1000mm.	z końcówką K5 mit K5-Endkappe with a K5 tip – 42209 42220	
zamocowania Befestigungen an den Untergrund fasteners	opis Beschreibung description	rodzaj podłoża Untergrundart surface type	numer artykułu Artikelnummer article number
 C5	Zamocowanie z możliwością montażu i demontażu wysięgnika w układzie wzdłużnym. Befestigung an den Untergrund inkl. Einbau- und Ausbaumöglichkeit des Auslegers in der Längsanordnung. Fastener with an option of assembly and disassembly of an arm in longitudinal configuration.	mur, kamień, beton Mauer, Stein, Beton wall, stone, concrete	42107
 C6	Zamocowanie z możliwością montażu i demontażu wysięgnika w układzie wzdłużnym. Z estetycznym maskowaniem miejsca posadowienia. Befestigung an den Untergrund inkl. Einbau- und Ausbaumöglichkeit des Auslegers in Längsanordnung. Mit ästhetischer Abdeckung der Montagepunkte. Fastener with an option of assembly and disassembly of an arm in longitudinal configuration. With an aesthetic masking of the fitting place.	karton-gips Gipskarton drywall	42108
 C9	Zamocowanie z możliwością montażu i demontażu wysięgnika w układzie poprzecznym. Z estetycznym maskowaniem miejsca posadowienia. Befestigung an den Untergrund inkl. Einbau- und Ausbaumöglichkeit des Auslegers in Queranordnung. Mit ästhetischer Abdeckung der Montagepunkte. Fastener with an option of assembly and disassembly of an arm in transverse configuration. With an aesthetic masking of the fitting place.	karton-gips Gipskarton drywall	42111
Elementy zamocowania Elemente für Befestigung an den Untergrund Fastener elements	opis Beschreibung description	numer artykułu Artikelnummer article number	
 M6	Zaczep wzdłużny – element zamocowania wzdłużnego (współliniowo z osią elementu). Längsbefestiger – Element der Längsbefestigung (kollinear zu der Achse des Elementes). Longitudinal hook – element of a longitudinal fastener (aligned with the axis of the element).	1505	
 M6	Zaczep poprzeczny – element zamocowania poprzecznego (prostopadle do osi elementu). Querbefestiger – Element der Querbefestigung (senkrecht zu der Achse des Elementes). Transverse hook – element of a transverse fastener (perpendicular to the axis of the element).	1504	



	opis Beschreibung description	numer artykułu Artikelnummer article number
	Obejma łącznikowa 3mm – do połączenia zasilania po stronie zamocowania, na wysięgniku $\varnothing$ 3mm. Verbindungsschelle 3mm – zum Verbinden der Stromversorgung an der Seite der Befestigung an den Untergrund, auf einem Ausleger $\varnothing$ 3mm 3mm connecting clamp – for power connections on the side of the fastener, on the $\varnothing$ 3mm arm.	42208
	Obejma łącznikowa 5mm – do połączenia zasilania po stronie zamocowania, na wysięgniku M5. Verbindungsschelle 5mm – zum Verbinden der Stromversorgung an der Seite der Befestigung an den Untergrund, auf einem Ausleger M5. 5mm connecting clamp – for power connections on the side of the fastener, on the M5 arm.	42207
	Obejma łącznikowa 6mm – do połączenia zasilania po stronie zamocowania z wkrętem $\varnothing$ 6mm. Verbindungsschelle 6mm – zum Anschluss der Stromversorgung an der Seite der Befestigung an den Untergrund mit einer Schraube $\varnothing$ 6mm. 6mm connecting clamp – for power connections on the side of the fastener with a 6mm screw.	42206
	Łącznik prądowy – do połączenia zasilania po stronie zamocowania z wkrętem $\varnothing$ 6mm. Stromführendes Verbindungsstück – zum Anschluss der Stromversorgung an der Seite der Befestigung an den Untergrund mit einer Schraube $\varnothing$ 6mm. Power connector – for power connections on the side of the fastener with a 6mm screw.	000004
	Przewodnik zaślepki PDS 4-ALU – element do stosowania w mocowaniach grupy M5. Leiter der Endkappe PDS 4-ALU – Element zur Anwendung in den Befestigungen der Gruppe M5. Electricity conductive end cap PDS 4-ALU – element applied in M5 group fasteners.	000027
	Łącznik K5 – element do stosowania w mocowaniach grupy M5. K5-Verbindungsstück – Element zur Anwendung in den Befestigungen der Gruppe M5. K5 connector – element applied in M5 group fasteners.	42151
	Maskownica 49 – element do estetycznego wykończenia miejsca montażu zamocowania. 49 Befestigungsblende – Element zur ästhetischen Fertigstellung der Befestigung an den Untergrund. 49 Masking cover – an element for the aesthetic finishing of the fitting place.	42161
	Maskownica zaczepu – element do estetycznego wykończenia miejsca montażu zamocowania. Befestigungsblende – Element zur ästhetischen Fertigstellung der Befestigung an den Untergrund. Fastener masking cover – an element for the aesthetic finishing of the fitting place.	1506
	Maskownica M3 – element do estetycznego wykończenia miejsca montażu wysięgnika $\varnothing$ 3mm. M3 Befestigungsblende – Element zur ästhetischen Fertigstellung der Montagestelle des Auslegers $\varnothing$ 3mm. M3 Masking cover – an element for the aesthetic finishing of the fitting place $\varnothing$ 3mm arm.	00280
	Podkładki izolujące 3mm – komplet do izolowania zamocowania $\varnothing$ 3mm, od metalowego lub szklanego miejsca jego posadowienia. Isolierunterlegscheiben 3mm – Komplettsatz zur Isolierung der Befestigung an den Untergrund $\varnothing$ 3mm von ihrer metallenen oder gläsernen Befestigungsstelle. 3mm isolating bases – a set designed for the isolation of the $\varnothing$ 3mm fastener from the metal or glass fitting place.	42205
	Podkładki izolujące 5mm – komplet do izolowania zamocowania $\varnothing$ 5mm, od metalowego lub szklanego miejsca jego posadowienia. Isolierunterlegscheiben 5mm – Komplettsatz zur Isolierung der Befestigung an den Untergrund $\varnothing$ 5mm von ihrer metallenen oder gläsernen Befestigungsstelle. 5mm isolating bases – a set designed for the isolation of the $\varnothing$ 5mm fastener from the metal or glass fitting place.	42204
	Podkładki izolujące 6mm – komplet do izolowania zamocowania $\varnothing$ 6mm, od metalowego lub szklanego miejsca jego posadowienia. Isolierunterlegscheiben 6mm - Komplettsatz zur Isolierung der Befestigung an den Untergrund $\varnothing$ 6mm von ihrer metallenen oder gläsernen Befestigungsstelle. 6mm isolating bases – a set designed for the isolation of the $\varnothing$ 6mm fastener from the metal or glass fitting place.	42203
	Docisk M5 – śruba dociskowa dla przewodnika zaślepki PDS4-ALU. Element do stosowania w mocowaniach grupy M5. M5 Druckschraube – die Druckschraube für den Leiter der Endkappe PDS4-ALU. Element zur Anwendung in den Befestigungen der Gruppe M5. M5 pressure screw – a pressure screw for the electricity conductive end cap PDS4-ALU. This element is to be used for the M5 group fasteners.	1394
	Docisk M6 – śruba dociskowa dla zaczepu wzdłużnego i zaczepu poprzecznego. M6 Druckschraube – die Druckschraube für den Längs- und Querbefestiger. M6 pressure screw – a pressure screw for the longitudinal and transverse fasteners.	1512
	Sprężyna stożkowa – element zapewniający docisk połączenia prądowego przy zasilaniu niewidocznym po stronie zamocowania. Kegelfeder – ein Element, das den Anpressdruck der Stromleitung bei der unsichtbaren Stromversorgung an der Seite der Befestigung an den Untergrund gewährleistet. Conical spring – an element ensuring the pressure on the electricity connection – with the power supplying element out-of-sight on the fitting side.	00095

Die Angaben in unserem Katalog entsprechen dem Stand bei Drucklegung, sind unverbindlich und dienen ausschließlich zu Informationszwecken. Wir behalten uns vor, jederzeit Änderungen an unseren Produkten vorzunehmen.

We reserve the right to change and modify our products.