











Części niezbędne do złożenia i wykorzystania zestawu W10

Nakrętka górna (K)	
Podkładka koronkowa (J)	
Łącznik prądowy (I)	
Nakrętka dolna (H)	
Podkładka metalowa (G)	
Podkładka górna (F)	
Podkładka dolna (E)	
Pręt z przelotem (D)	
Głowica górna (C)	
pręt (B)	
Głowica z mocownikiem zasilającą (A)	

Elementy niezbędne przy czynnościach montażowych:

- wiertarka
- kombinerki
- klucz ampulowy

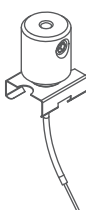
UWAGA! Lista produktów, z którymi współpracują wybrane akcesoria dostępna jest na stronie klusdesign.pl.

1. Wywierć w panelu sufitowym otwór o średnicy 10 mm. Otwór musi znajdować obok przewodu z jednym biegunem prądu. Załóż łącznik prądowy (I) na końcówkę przewodu.

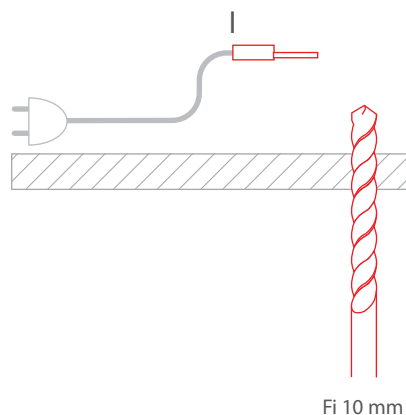

2. Włóż pręt z przelotem (D) w nawierzony otwór. Od wewnątrz nałóż na niego kolejno Podkładkę górną (F), metalową (G), Nakrętkę dolną (H), Łącznik prądowy, podkładkę koronkową (J) i nakrętkę górną (K).

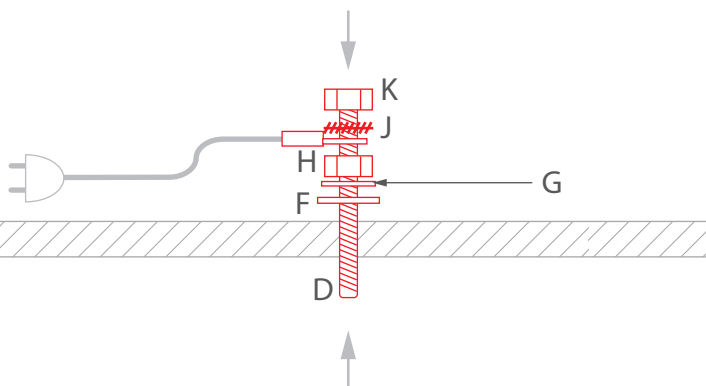

3. Na dolną część prętu z przelotem nałóż kolejno podkładkę dolną (E) i głowicę Górną (C)

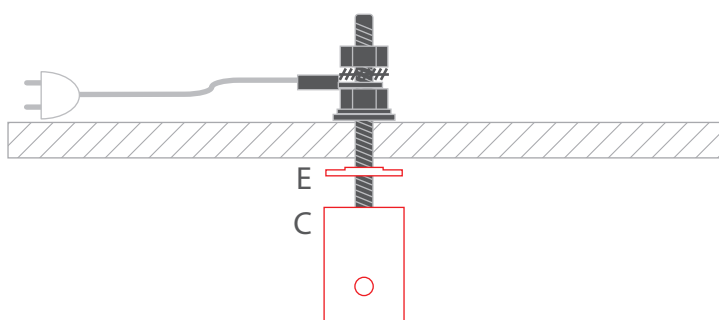

4. Podłącz przewód zasilający z głowicy z mocownikiem (A) do LED w gotowej oprawie.

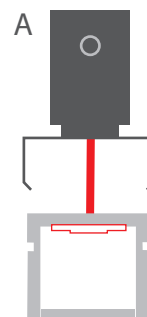

5. Zainstaluj pręt (B) w mocowniku głowicy. Musi dociskać on przewód zasilający. Zablokuj pręt, dokręcając docisk w głowicy kluczem ampulowym.

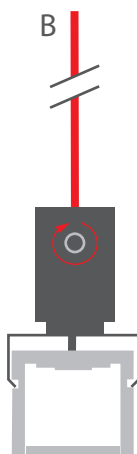

6. Zainstaluj oprawę z prętem (B) w głowicy Górnej (C). Zablokuj pręt dokręcając docisk w głowicy górnej kluczem ampulowym.

